

Acessório de Ligação Rápido Direito

Modelo: QST

Fabricante: **FESTO**

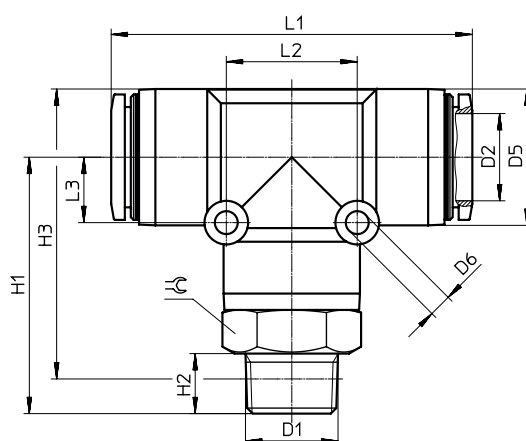

Ligação Pneumática															
Rosca M.	Tubo	Largura	Dimensões [mm]										Peso [g]	Referência	Descrição
D1	D2	[mm]	D5	D6	H1	H2	H3	L1	L2	L3	∠				
R1/8	4	2,8	10	-	22	8	23	37,4	-	-	10	13	153106	QST-1/8-4	
R1/8	6	4,2	12,5	-	22,5	8	24,8	40,5	-	-	10	14	153107	QST-1/8-6	
R1/8	8	6	14,5	-	24	8	27,3	45,4	-	-	12	19	153109	QST-1/8-8	
R1/8	10	6	17,5	-	25	8	29,8	51	-	-	12	25	190667	QST-1/8-10	
R1/4	4	2,8	10	-	29	11	28	41,4	-	-	14	20	190668	QST-1/4-4	
R1/4	6	4,3	12,5	-	28	11	28,2	43,5	-	-	14	22	153108	QST-1/4-6	
R1/4	7	6,7	14,5	-	28	11	29,2	47,4	-	-	14	25	153110	QST-1/4-8	
R1/4	10	8	17,5	-	28,5	11	31,2	52	-	-	14	31	153112	QST-1/4-10	
R1/4	12	8	21	-	29,8	11	34,2	57,9	-	-	14	38	190669	QST-1/4-12	
R3/8	6	4,3	12,5	-	31,5	12	31,4	47,5	-	-	17	33	190670	QST-3/8-6	
R3/8	8	6,7	14,5	-	31	12	31,9	49,4	-	-	17	35	153111	QST-3/8-8	
R3/8	10	8,3	17,5	-	32	12	34,4	54	-	-	17	42	153113	QST-3/8-10	
R3/8	12	10	21	-	32,5	12	36,7	59,4	-	-	17	48	153114	QST-3/8-12	
R3/8	16	11	25	4,2	47	11	53,2	66,2	24	12	22	89	164959	QST-3/8-16	
R1/2	10	8,3	17,5	-	36	15	36,6	55	-	-	21	65	190672	QST-1/2-10	
R1/2	12	10,3	21	-	36,5	15	38,8	61,4	-	-	21	72	153115	QST-1/2-12	
R1/2	16	13	25	4,2	51	15	55,3	66,2	24	12	22	93	153116	QST-1/2-16	

☎ 234 661 888 📠 917 390 183 📞 234 661 889

📍 Vale do Grou • E.N. 1 • Apartado 453 • 3754-909 Águeda • Portugal

✉ geral@permarind.com 🛒 www.permarind.com 📶 N 40.534139° W 8.448117°

Chamada para rede fixa nacional. Chamada para rede móvel nacional.

