

Acessório de Ligação Rápido Direito

Modelo: QSL

Fabricante: **FESTO**

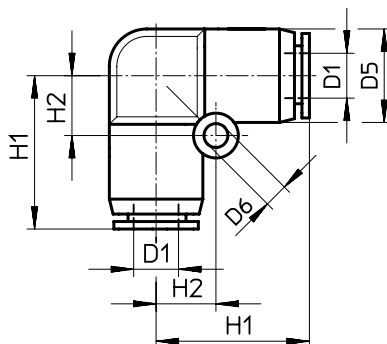

| Ligação Pneumática | | | | | | | | | |
|--------------------|---------|----------------|-----|------|-----|----------|------------|-----------|--|
| Tubo | Largura | Dimensões [mm] | | | | Peso [g] | Referência | Descrição | |
| D1 | [mm] | D5 | D6 | H1 | H2 | | | | |
| 4 | 2,8 | 10 | 3,2 | 16,9 | 6,5 | 5,1 | 153070 | QSL-4 | |
| 6 | 5 | 12,5 | 3,2 | 20,1 | 8 | 7,3 | 153071 | QSL-6 | |
| 8 | 7,2 | 15 | 4,2 | 22,4 | 10 | 11 | 153072 | QSL-8 | |
| 10 | 8,3 | 17,5 | 4,2 | 26,2 | 12 | 17 | 153073 | QSL-10 | |
| 12 | 10 | 21 | 4,2 | 29,4 | 14 | 25 | 153074 | QSL-12 | |
| 16 | 13 | 25 | 4,2 | 33,1 | 12 | 31 | 153075 | QSL-16 | |

☎ 234 661 888 📞 917 390 183 📠 234 661 889

📍 Vale do Grou • E.N. 1 • Apartado 453 • 3754-909 Águeda • Portugal

✉ geral@permarind.com 🛒 www.permarind.com 📶 N 40.534139° W 8.448117°

Chamada para rede fixa nacional. Chamada para rede móvel nacional.



Contatos